

- LEGENDA**
- Rete esistente**
- A2A - Fibra ottica
 - Rete Colt
 - Rete telecom - cavi in trincea
 - Rete telecom - tubazioni
 - Rete telecom - tubi interrati
 - Retelit - generico
 - Rete Openfiber
 - Rete Wind
 - Irideos
 - Raiway
 - Rete Sielte - infrastructure
- Rete di progetto**
- Rete Telecomunicazioni di progetto
- ■ ■ Perimetro PA7 (Trotto)
■ ■ ■ Perimetro Ambito PA7
■ Aree oggetto di cessione per opere urbanizzazione primaria
■ Aree oggetto di cessione per opere di urbanizzazione primaria con riserva del diritto di superficie in sottosuolo
■ Aree oggetto di cessione per opere urbanizzazione secondaria
■ Area pubblica destinata alla realizzazione della scuola d'infanzia
■ Area pubblica con diritto di superficie in sottosuolo
■ Aree fondiarie asservite ad uso pubblico
■ ■ ■ Asservimenti per passaggio impianti privati

SEZIONI DI POSA POLIFORA
Scala 1:50
N°12 TUBI SOTTO MARCIAPIEDE

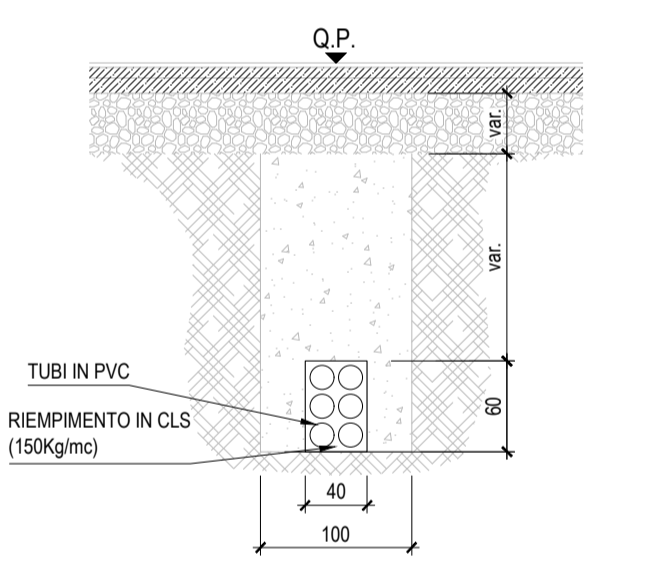

PARTICOLARE CAMERETTA PREFABBRICATA 1,5x1,5 m
- Scala 1:50 -

PIANTA COPERTURA

CHIUSO MODULARI IN GHISA SFEROIDALE A SEMICOPERCHI INCERNIERATI classe D400 UNI EN 124 (min.)

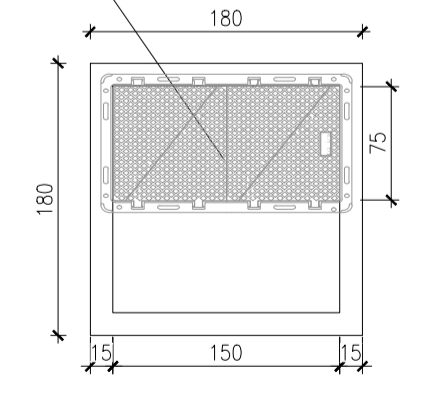

PIANTA ELEVAZIONI

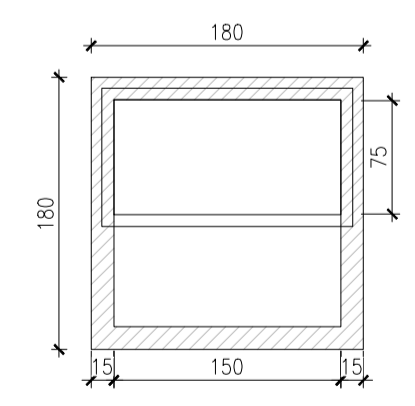

SEZIONE ANELLO CON FONDO

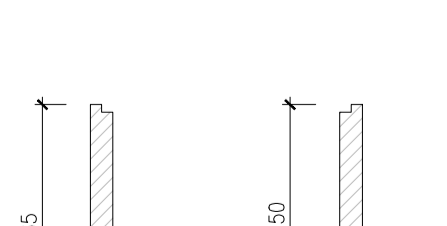

SEZIONE ANELLO DI PROLUNGA

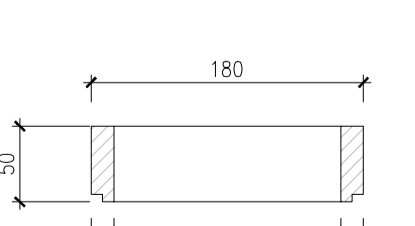

SOLETTA

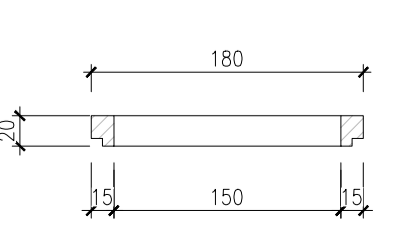

Comune di Milano
Piano Attuativo n.7 Trotter
Proposta Definitiva

PROPRIETÀ FONDO INVICTUS Via Valbellia, 10/17 - 20159 Milano +39 02 526811	DEVELOPER PRELIDIS Via Varese, 15 - 20121 Milano +39 02 809111	PROJECT MANAGEMENT Hines Via Lario, 35 - 20121 Milano +39 02 809111	PERELLI Piazza Anselmi, 1 - 20144 Milano +39 02 520221																		
MASTER PLANNER KPF The Langley Street London, WC2H 9JA United Kingdom +44 20 3119 5300	PROGETTO PAESAGGIO LAND Via Varese, 15 - 20121 Milano +39 02 809111	PROGETTO PIANO ATTUATIVO STARCHING Via di Porta Ticinese, 75 - 20143 Milano +39 02 780200	TIPOLOGIA TAVOLA Sottoservizi tecnologici Planimetria reti telecomunicazioni - dati e particolari tipici indicativi con regime giuridico dei suoli																		
CONSULENTI MOBILITÀ E PROGETTO PRELIMINARE OPERE STRADALI MIC Via Pietro Cusani, 16 - 20136 Milano +39 02 49530500	PROGETTO BONIFICHE YARD REAS Corso Vittorio Emanuele II, 22 - 20122 Milano +39 02 780200	ENERGY LEED ARIATTA Via Ebra, 12 - 20145 Milano +39 02 499 0271	ELABORATO N° 5S.05.B																		
PROGETTO RETI TECNOLOGICHE PROGETTO OPERE URBANIZZAZIONE TRM Via Giuseppe Ferrari, 36 - 20090 Monza +39 02 70004411	QUANTITY SURVEYOR JPA Via Uffizi, 3/C - 20121 Milano +39 02 809111	VALIDAZIONE PROGETTI PUBBLICI ITS Via Portico, 12/A - 20121 Milano +39 02 3600100	SCALA 1:1000-VARIE																		
PROGETTO DEMOLIZIONI INDAGINI GEOLOGICHE F&M Via Belvedere, 8/10 - 20025 Milano (VE) +39 02 64702111	URBAN LAWYER Frederic Flores architettura Corso Garibaldi 49 - 20121 Milano +39 02 5282889	COORDINAMENTO PIANO ATTUATIVO Frederic Flores architettura Corso Garibaldi 49 - 20121 Milano +39 02 5282889	EMMISSIONE <table border="1"> <thead> <tr> <th>DATA</th> <th>Ver.</th> <th>Desc.</th> </tr> </thead> <tbody> <tr> <td>31.08.2020</td> <td>0</td> <td>PA Preliminare</td> </tr> <tr> <td>11.12.2020</td> <td>1</td> <td>PA Preliminare Rev.01</td> </tr> <tr> <td>28.06.2021</td> <td>2</td> <td>PA Preliminare Rev.02</td> </tr> <tr> <td>04.02.2022</td> <td>3</td> <td>PA Preliminare Rev.03</td> </tr> <tr> <td>13.04.2022</td> <td>4</td> <td>Rev.04</td> </tr> </tbody> </table>	DATA	Ver.	Desc.	31.08.2020	0	PA Preliminare	11.12.2020	1	PA Preliminare Rev.01	28.06.2021	2	PA Preliminare Rev.02	04.02.2022	3	PA Preliminare Rev.03	13.04.2022	4	Rev.04
DATA	Ver.	Desc.																			
31.08.2020	0	PA Preliminare																			
11.12.2020	1	PA Preliminare Rev.01																			
28.06.2021	2	PA Preliminare Rev.02																			
04.02.2022	3	PA Preliminare Rev.03																			
13.04.2022	4	Rev.04																			
CONSULENZA PROCEDURE VIASVIA DIEFFI AMBIENTE Via G. B. Paganini, 8 - 20124 Milano +39 02 70004411	CONTRASTI BIP Piazza Duca, 3 - 20122 Milano +39 02 70004411	URBAN PLANNING BIP Piazza Duca, 3 - 20122 Milano +39 02 70004411	NOME FILE 894-DE-A-SS-056-PL-00-URBPRM-RETE TEL-RS-PP																		
CONSULENZA DEMOLIZIONI INDAGINI GEOLOGICHE F&M Via Belvedere, 8/10 - 20025 Milano (VE) +39 02 64702111	COORDINAMENTO PIANO ATTUATIVO Frederic Flores architettura Corso Garibaldi 49 - 20121 Milano +39 02 5282889	URBAN PLANNING BIP Piazza Duca, 3 - 20122 Milano +39 02 70004411	CODICE COMMESSA 13884																		
CONSULENZA PROCEDURE VIASVIA DIEFFI AMBIENTE Via G. B. Paganini, 8 - 20124 Milano +39 02 70004411	COORDINAMENTO PIANO ATTUATIVO Frederic Flores architettura Corso Garibaldi 49 - 20121 Milano +39 02 5282889	URBAN PLANNING BIP Piazza Duca, 3 - 20122 Milano +39 02 70004411	CONTROLLATO LS																		
CONSULENZA PROCEDURE VIASVIA DIEFFI AMBIENTE Via G. B. Paganini, 8 - 20124 Milano +39 02 70004411	COORDINAMENTO PIANO ATTUATIVO Frederic Flores architettura Corso Garibaldi 49 - 20121 Milano +39 02 5282889	URBAN PLANNING BIP Piazza Duca, 3 - 20122 Milano +39 02 70004411	APPROVATO MC																		